

Id nr. 41429-047
Modell IO90.195.120.PS.WDC



Säkerhetsförvaringsskåp för litiumjonbatterier ION-PRO-90 Modell IO90.195.120.PS.WDC, skåpets färg antracit grå (RAL 7016), med flygeldörrar i gentiana blå (RAL 5010)

Funktion/ konstruktion:

- **Robust konstruktion och lång livslängd:** robust, högkvalitativ, reptåligt yttre hölje med pulverlackerad strukturerad yta
- **Bekväm inlagring och plockning:** öppna två skåpdörrar samtidigt med bara ena handen.
- Fabriksmonterad potentialfri omkopplingskontakt för vidarebefordran av larm. Som tillval finns relä- eller fjärrdetekteringsmodul.
- **Ingen obehörig användning:** dörrar låsbara med cylinderlåsning (integration i befintligt låssystem möjligt) och indikator för låsläge (röd/grön). Permanent förregling av dörrarna med automatisk 2-punktslåsning.
- **Integrerade transportsockeln:** skåpet kan snabbt evakueras vid en nödsituation och tas ut till en skyddad plats utomhus.
- **Enkel justering:** justeringshjälp för att kompensera för ojämnt golv
- Rökdetektor och temperatursensor för branddetektering och vidarebefordran av larm till fastighetsstyrtekniken.
- Tryckavlastningsöppning i huvuddelen
- **Mångsidigt skydd:** 90 minuters brandskydd från utsidan till insidan (typ 90 / typtestad i enlighet med EN 14470-1) och brandskydd i mer än 90 minuter för bränder från insidan till utsidan
- LED-funktionsindikering med ljus- och ljudlarm medför snabb identifiering av en nödsituation utan att skåpdörrarna behöver öppnas.
- **Integrerade branddämpningssystem** löses ut automatiskt vid en brand inne i skåpet.

Mått	
Bredd (extern)	1193 mm
Djup (extern)	615 mm
Höjd (extern)	1953 mm
Bredd (intern)	1050 mm
Djup (intern)	522 mm
Höjd (intern)	1647 mm

Vikt / belastning	
Vikt utan inredningsutrustning	424 kg
Fördelad belastning	531 kg/m ²
Maximal belastning	600 kg

Färgning / Ytbehandling	
Kroppsfärgkod	RAL 7016
Kroppsfärg	Antracit grå
Ytbehandling av kroppen	texturerat
Färgkod för dörr/låda	RAL 5010
Färg på dörr/låda	gentiana blå
Ytbehandling av dörr/låda	texturerat

Allmän information	
Antal dörrar	2
Dörröppningsvinkel	89,50°
Djup användbar arbetsyta	1167 mm
Transportbas med ingångsbredd	1120 mm
Transportbas i instegshöjd	90 mm
Tulltaxanummer	94032080

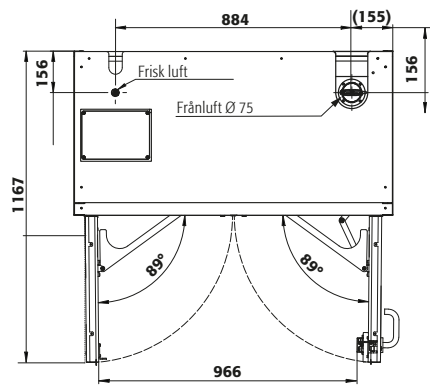
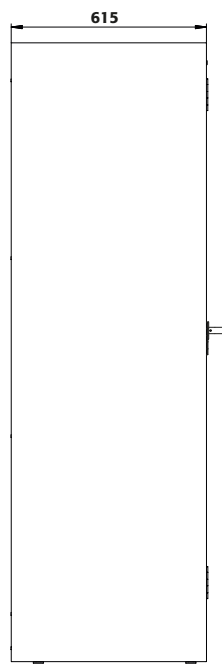
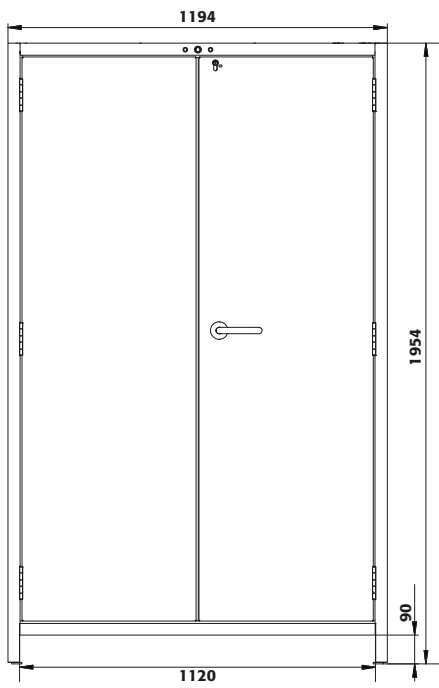
Framprofil**Sidoprofil**

Mer information finns på www.asecos.com